

# Information zur erstmaligen Herstellung Olbergsweg Im Abschnitt 2 a - f



# Straßenübersicht

- Abschnitt 2 a – f
- Baustraße
- Tempo 30 – Zone
- Wohnweg
- Bebauungsplan Nr. 41



# Bestandserfassung (Beispielfotos)



# Gründe für den Ausbau

- Olbergsweg im Abschnitt 2a-f ist unter der laufenden Nummer 520 im Straßen und-Wegekonzept 2026-2030 vorgesehen
- Teil des Straßenbauprogramms 2026
- Erstmalige Herstellung hat noch nicht stattgefunden
- Bebauungsplan sieht Straßenverkehrsfläche vor





# Auszug aus dem Straßenzustandskataster

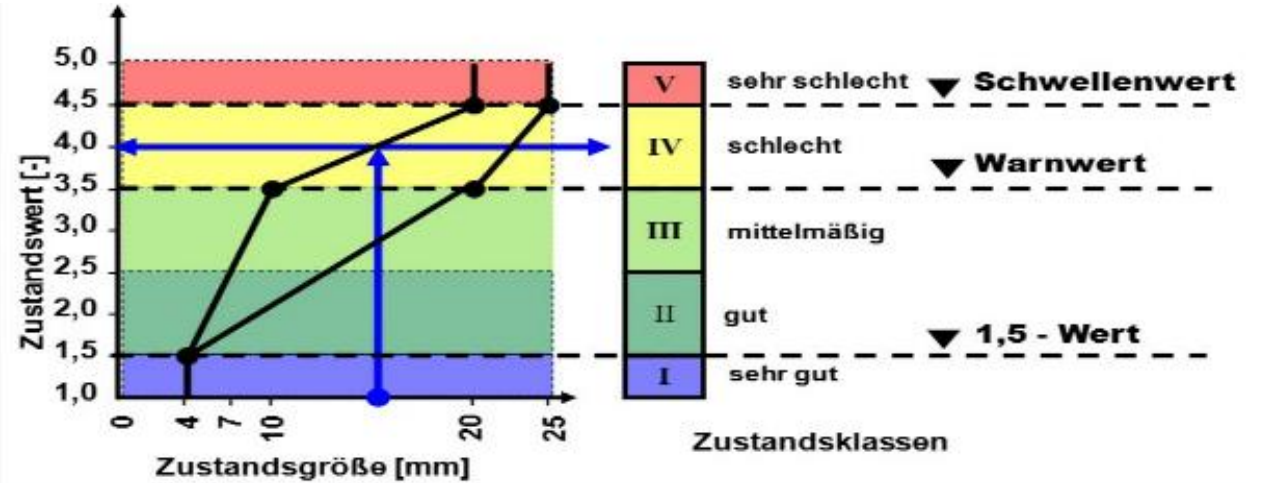

Zustand überwiegend sehr schlecht bis schlecht.



# Ausbauziele für den Straßenbau

- Erstmalige Herstellung
- Gezielte Entwässerung
- Barrierefreiheit
- Geregelte Parksituation
- Verbesserung der Verkehrssicherheit



# Straßenplanung im Überblick

## Mindestmaße unterschiedlicher Nutzergruppen (Beispiele)

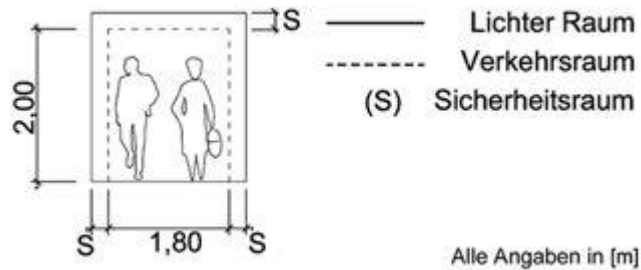

Mobilitätsbehinderte	Breite	Länge
blinde Person mit Langstock	1,20 m	-
blinde Person mit Föhrhund	1,20 m	-
blinde Person mit Begleitperson	1,30 m	-
Person mit Stock	0,85 m	-
Person mit Armstützen	1,00 m	-
Person mit Rollstuhl	1,10 m	-
Person mit Kinderwagen	1,00 m	2,00 m
Rollstuhl mit Begleitperson	1,00 m	2,50 m

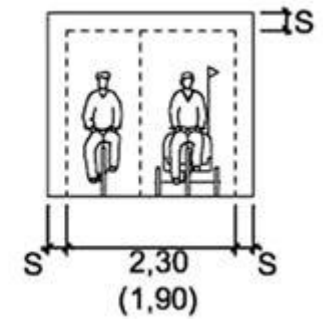
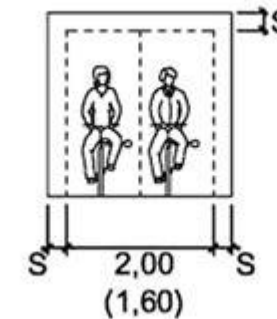
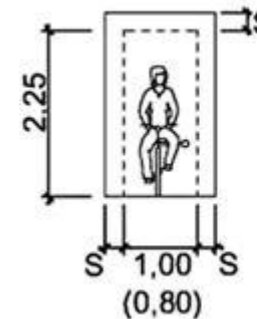
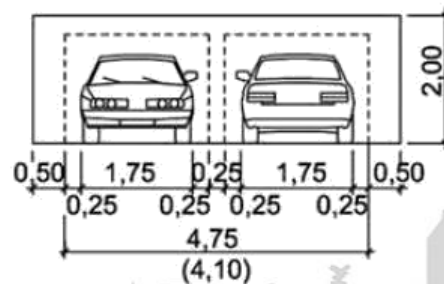
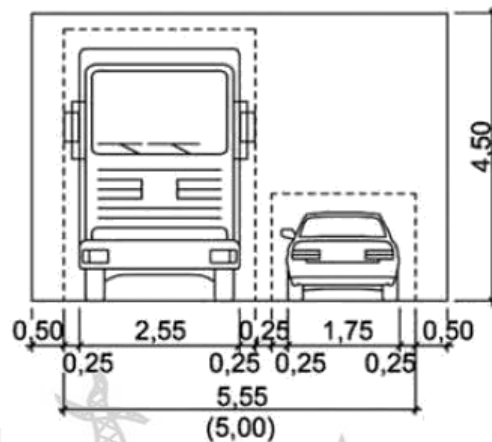

# Planung – Olbergsweg 2a-f

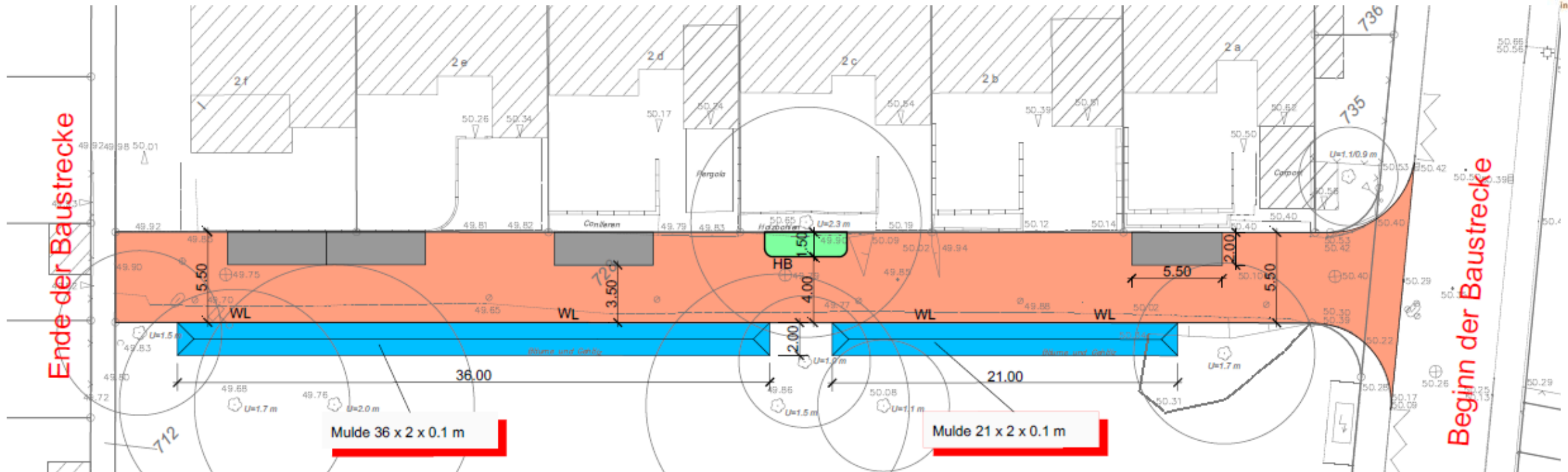

- Ausbau als Mischverkehrsfläche
- Entwässerung über Mulde
- Baulich angelegte Stellplätze
- Barrierefreier Ausbau



# Beispiel – Separationsprinzip

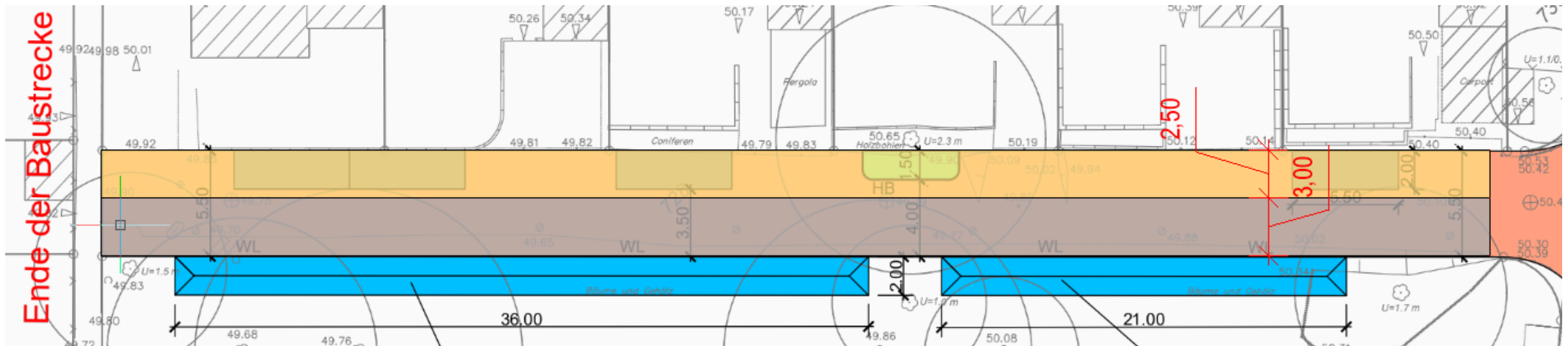

- Nach aktuellem Stand sollen Gehwege 2,50 m Breite vorweisen
- Mindestfahrbahnbreite beträgt 3,05 m (StVO)
- Erforderliche Breiten können nicht eingehalten werden
- Kein Parken möglich

# Baukosten und Bauzeit

geplante <b>Bauzeit:</b>	ca. 3 Monate
Voraussichtlicher <b>Baubeginn:</b>	Frühjahr 2027
Geschätzte <b>Baukosten:</b>	ca. 155.000 € (brutto)



# Weiteres Vorgehen

- Beschluss der Maßnahme im *Stadtplanungs- und Mobilitätsausschuss* unter Berücksichtigung der Ergebnisse der Anliegerversammlung
- Ausschreibung durch die WBO GmbH
- Beauftragung durch WBO GmbH und Stadtverwaltung Oberhausen
- Bauüberwachung durch die WBO GmbH



# Petra Oehlandt

Leiterin des Fachbereichs 5-6-30 /  
Erschließung, Beiträge



# Was sind Erschließungsbeiträge?

Erschließungsbeiträge nach den §§ 127 ff. Baugesetzbuch (BauGB) in Verbindung mit der zurzeit gültigen Erschließungsbeitragsatzung der Stadt Oberhausen werden erhoben für die erstmalige endgültige Herstellung von öffentlichen Straßen, Wegen und Plätzen (Erschließungsanlagen).

Die Erschließungsbeiträge decken einen Teil des Aufwands, den die Stadt Oberhausen für die Herstellung der Straße Olbergsweg haben wird.



# Wie werden die Beiträge berechnet?

Grundlage der Berechnung der Erschließungsbeiträge sind

- die Kosten, die der Stadt Oberhausen für die erstmalige Herstellung der Straße Olbergsweg entstehen (z. B. für Grunderwerb, Straßenbau, Bau der Entwässerungseinrichtungen, Beleuchtung, Begrünung),
- die Grundstücksflächen,
- die bauliche / gewerbliche Ausnutzung der Grundstücke.



# Wann muss ich die Erschließungsbeiträge bezahlen?

Die Erschließungsbeiträge sind grundsätzlich innerhalb eines Monats nach Zustellung des Beitragsbescheids in einer Summe an die Stadt Oberhausen zu zahlen.

Auf begründeten Antrag können die folgenden Zahlungsmöglichkeiten bewilligt werden:

- Stundung des gesamten Betrags bis zu einem bestimmten Zeitpunkt oder
- monatliche Ratenzahlung

für die Dauer von maximal 24 Monaten.

Der jeweilige Restbetrag ist mit 0,5 % pro Monat zu verzinsen.

Die Mitarbeiterinnen und Mitarbeiter des Fachbereichs 5-6-30 / Erschließung, Beiträge beraten Sie gern.



Vielen Dank  
für Ihre  
Aufmerksamkeit.



# Ansprechpartner

- Planung: René Plein  
Fachbereich 5-6-10 / Verkehrsplanung  
0208 / 825 – 2183  
[rene.plein@oberhausen.de](mailto:rene.plein@oberhausen.de)  
  
Jenny Wegmeyer  
Fachbereich 5-6-10 / Verkehrsplanung  
0208 / 825 – 2273  
[jenny.wegmeyer@oberhausen.de](mailto:jenny.wegmeyer@oberhausen.de)
- Beiträge: Petra Oehlandt  
Fachbereich 5-6-30 / Erschließung, Beiträge  
0208 / 825 – 2501  
[petra.oehlandt@oberhausen.de](mailto:petra.oehlandt@oberhausen.de)  
  
Christoph Baranski  
Fachbereich 5-6-30 / Erschließung, Beiträge  
0208 / 825 – 2647  
[c.baranski@oberhausen.de](mailto:c.baranski@oberhausen.de)
- WBO/Kanal: Anke Froese  
Planung und Bau  
0208 / 8578 – 323  
[anke.froese@wbo.oberhausen.de](mailto:anke.froese@wbo.oberhausen.de)